

Архангельск (8182)63-90-72
Астана (7172)727-132
Астрахань (8512)99-46-04
Барнаул (3852)73-04-60
Белгород (4722)40-23-64
Брянск (4832)59-03-52
Владивосток (423)249-28-31
Волгоград (844)278-03-48
Вологда (8172)26-41-59
Воронеж (473)204-51-73
Екатеринбург (343)384-55-89
Иваново (4932)77-34-06

Ижевск (3412)26-03-58
Иркутск (395)279-98-46
Казань (843)206-01-48
Калининград (4012)72-03-81
Калуга (4842)92-23-67
Кемерово (3842)65-04-62
Киров (8332)68-02-04
Краснодар (861)203-40-90
Красноярск (391)204-63-61
Курск (4712)77-13-04
Липецк (4742)52-20-81
Киргизия (996)312-96-26-47

Магнитогорск (3519)55-03-13
Москва (495)268-04-70
Мурманск (8152)59-64-93
Набережные Челны (8552)20-53-41
Нижний Новгород (831)429-08-12
Новокузнецк (3843)20-46-81
Новосибирск (383)227-86-73
Омск (3812)21-46-40
Орел (4862)44-53-42
Оренбург (3532)37-68-04
Пенза (8412)22-31-16
Казахстан (772)734-952-31

Пермь (342)205-81-47
Ростов-на-Дону (863)308-18-15
Рязань (4912)46-61-64
Самара (846)206-03-16
Санкт-Петербург (812)309-46-40
Саратов (845)249-38-78
Севастополь (8692)22-31-93
Симферополь (3652)67-13-56
Смоленск (4812)29-41-54
Сочи (862)225-72-31
Ставрополь (8652)20-65-13
Таджикистан (992)427-82-92-69

Сургут (3462)77-98-35
Тверь (4822)63-31-35
Томск (3822)98-41-53
Тула (4872)74-02-29
Тюмень (3452)66-21-18
Ульяновск (8422)24-23-59
Уфа (347)229-48-12
Хабаровск (4212)92-98-04
Челябинск (351)202-03-61
Череповец (8202)49-02-64
Ярославль (4852)69-52-93

<https://dnz.nt-rt.ru/> || dzk@nt-rt.ru

СТРАСТЬ К ФИТНЕСУ



EVOST

серия (E1000)

ВАС ПРИВЕТСТВУЕТ КОМПАНИЯ DZH FITNESS!

Мы предлагаем широкий выбор качественного спортивного оборудования как для новых спортивных залов, так и для уже открытых студий, нуждающихся в модернизации. Мы предлагаем вам не только спортивное оборудование высшего качества с широким спектром функций, но и цены, которые позволят вам открыть ваш спортивный центр с минимальными затратами.

Благодаря количественному подходу, выгодному местоположению наших центров производства, а также низким накладным расходам и собственной логистической службе наши оптовые цены значительно ниже цен наших прямых конкурентов. Несмотря на то, что мы непрерывно стремимся предлагать вам минимальные цены, высокое качество поставляемого нами товара для нас является главным приоритетом.

Серия Mini Apple от DZH Fitness предлагает вам простое в использовании и надежно функционирующее оборудование. Данное оборудование получило высокие баллы за свой привлекательный и свежий дизайн и безупречную геометрию. При осуществлении минимального ежемесячного технического обслуживания ваше оборудование будет долгое время оставаться в безупречном и работоспособном состоянии.

ОБОРУДОВАНИЕ DZH FITNESS – ЭТО СОВРЕМЕННОЕ ПРОФЕССИОНАЛЬНОЕ СПОРТИВНОЕ ОБОРУДОВАНИЕ ЕВРОПЕЙСКОГО КАЧЕСТВА ПО РАЗУМНОЙ ЦЕНЕ

Каждый спортивный зал следует своей собственной системе целей. Мы рассматриваем себя как наиболее надежную опору, способную помочь вам в достижении ваших целей без каких-либо затруднений. Мы считаем, для того чтобы отстаивать свою позицию на спортивном рынке, стоимость спортивного оборудования и услуг ремонта должна быть адекватной.

Мы неизменно являемся успешной компанией на спортивном рынке на протяжении более 10 лет. Тем не менее, плодотворное сотрудничество требует доверия. Мы с нетерпением ждем вас в наших офисах, где вы можете в непринужденной обстановке оценить образцовый набор нашего спортивного оборудования, протестировать его и получить всю информацию, которая вам необходима.

Наше спортивное оборудование отличается качеством, надежностью и безопасностью, кроме того, оно разработано исключительно для профессионального использования. Преимуществами спортивного оборудования DZH являются:

- легкое регулирование согласно размерам вашего тела
- простая инструкция по применению
- интуитивное управление
- полное соответствие стандартам безопасности
- выгодное соотношение цены и качества
- конкурентоспособная цена запчастей и их постоянное наличие
- гарантийное и постгарантийное обслуживание
- прочная конструкция рамы
- 2 варианта весовых стеков: стандартный и увеличенный

ОДНА ИЗ КРУПНЕЙШИХ В МИРЕ КОМПАНИЙ-ПРОИЗВОДИТЕЛЕЙ СПОРТИВНОГО ОБОРУДОВАНИЯ

Компания DZH была основана в 2002 г. и до сих пор возглавляется ее основателем. Благодаря его безграничной страсти компания фокусируется исключительно на производстве профессионального спортивного оборудования, при этом получая прибыль в 100 миллионов долларов в год. Философия компании заключается в том, что DZH стремится предоставлять лучшие цены и высокое качество для вас как покупателей. Для достижения этой цели более 90% нашего спортивного оборудования производится на нашей собственной фабрике. Это означает, нерентабельность других поставщиков. Мы работаем исключительно в ваших интересах. Более того, такой принцип работы позволяет лучше контролировать качество производства и работы нашего оборудования. Используя такие эффективные методы производства, как лазерная резка и роботизированная сварка, мы можем предложить максимально конкурентоспособные цены.

ПОЧЕМУ DZH? ПОТОМУ ЧТО КАЧЕСТВО ПРИДАЕТ УВЕРЕННОСТЬ!

Есть много причин для покупки оборудования компании DZH. Качество – наиважнейший аргумент. Наш квалифицированный персонал осуществляет контроль согласно современному уровню развития техники, который проверяется управлением качества ISO 9001. Спортивное оборудование DZH было разработано для больших нагрузок и подходит для профессионального использования. Высокое качество сварных соединений с обивкой обеспечивает простоту использования и прочность.



- простая инструкция по применению
- легкое регулирование согласно размерам вашего тела
- интуитивное управление
- полное соответствие стандартам безопасности



- для профессионального использования
- продуманный современный дизайн
- опционный весовой стек
- простое и надежное обращение



- менеджмент качества ISO 9001
- современное производство
- высокоточные сварочные швы
- гарантийное обслуживание



- выгодное соотношение цены и качества
- простой монтаж и обслуживание
- дешевые и прозрачные транспортные расходы
- быстрая и дешевая поставка запасных частей

СТРАСТЬ К ФИТНЕСУ

СЕРВИСНОЕ
обслуживание



склад запасных
частей в России



**Комплексное оснащение
тренажерных залов
и фитнес-клубов**

СОДЕРЖАНИЕ

Грузоблочные силовые
тренажеры

Силовые тренажеры
на свободных весах

Кроссовер

Машина Смита

Скамьи

Стойки для гантелей

ПОКАЗАТЕЛИ, КОТОРЫМИ МЫ ГОРДИМСЯ

> 900
сотрудников

230.000 кв.м
территория производства

> 20.000
оснащенных
спортивных залов

< 0,3 %
жалоб клиентов



TUV СЕРТИФИКАЦИЯ

С целью доказать высокое качество продукции была проведена добровольная проверка линии оборудования компании DHZ в июле-августе 2016 г. от TÜV Austria согласно основным требованиям Немецкого института стандартизации DIN EN ISO 20957/2 к спортивному оборудованию. Тесты безопасности включают в себя следующие мероприятия: резка и сжатие, тесты кантования и стресс-тесты для проверки прочности оборудования. Ответственный инженер Пол Прэйслер компании TÜV Austria сообщил: «Предписанный стресс-тест был блестяще пройден – 100.000 повторений с полным весом и более 80% возможных движений. Наша инфракрасная термографическая камера не смогла выявить отклонений в температурных показателях даже после теста».

СИЛОВЫЕ ТРЕНАЖЕРЫ DHZ УСПЕШНО ПРОШЛИ ТЕСТ НА СООТВЕТСТВИЕ ЕВРОПЕЙСКИМ СТАНДАРТАМ КАЧЕСТВА

ОСОБЕННОСТИ ТРЕНАЖЕРОВ СЕРИИ EVOST (E1000)

1. Движущаяся дорожка: следует принципам инженерии человеческого тела.
2. Устойчивая конструкция, средний вес составляет примерно 200 кг.
3. Высокопрочные стальные трубы, габариты основного профиля трубы – 50 x 100 мм, толщина – 3 мм.
4. Соединительная пластина: стальные пластины толщиной 10 мм разработаны таким образом, чтобы идеально подходить квадратным трубам.
5. Плотное завинчивание для повышенной устойчивости.
6. Краткая инструкция по эксплуатации тренажера.
7. Сверхплотная и устойчивая крепежная пластина для флейты.
8. Диаметр ролика – 108 мм, самосмазывающийся материал ПА уменьшает трение, более долговечный.
9. Стальной трос изготовлен в США, идеальная плотность, гибкость и прочность. Диаметр 5.8 мм, чрезвычайно эластичный и долговечный.
10. Противовес и противоскользкое устройство выравнивания тросов предназначены для обеспечения безопасности.
11. Грузоблок: сделан из стали #Q235, функционирует лучше, чем обычный кованый стальной материал.
12. Соединительные шины из нержавеющей стали.
13. Регулировка сиденья: безопасное и долговечное устройство быстрого регулирования одним движением.
14. Подстаканник и держатель мобильного телефона.
15. Контактный штырь для баланса веса: разработан для предотвращения падения, со встроенным магнитом.
16. Кожа: из микроволокна, повышенная гибкость, эластичность, водонепроницаемость, выдерживает более 100, 000 складываний при нормальной температуре.
17. Верхнее покрытие стержней: анодированный алюминиевый сплав, прочная и нержавеющая сталь.
18. Идеальная сварка выполнена японскими роботами.
19. Обработка поверхности: электростатическое двухслойное порошковое покрытие.
20. Цветное покрытие винтов.

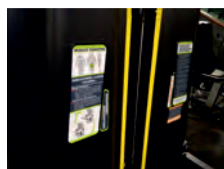



ВАРИАНТЫ ЦВЕТОВ ДЛЯ РАМЫ

ВАРИАНТЫ ЦВЕТОВ ДЛЯ ОБИВКИ

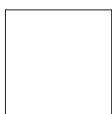

Серебряный жемчуг

белый

черный жемчуг

кофейный

черный

охра

кофейный

Внимание! В действительности цвета могут выглядеть иначе.



СГИБАНИЕ НОГ ЛЕЖА / PRONE LEG CUR E1001B

- Угловое расположение подушек уменьшает давление на спину и поддерживает правильное положение тела.
- Кулачковый диск восстанавливает кривую естественной силы тела по всему движению.
- Переменная начальная позиция обеспечивает высокий уровень подготовки.
- Роликовая подушка рычажного типа в области щиколоток регулируется под пользователей с различной длиной ног.

■ Длина:	1520 мм
■ Ширина:	990 мм
■ Высота:	1350 мм
■ Вес тренажера:	216 кг
■ Вес стека стандартный:	94 кг
■ Вес стека максимальный:	135 кг

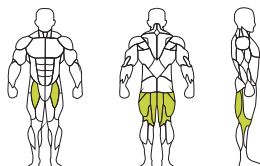



РАЗГИБАНИЕ НОГ СИДЯ / LEG EXTENSION E1002B

- Регулируемое расстояние между сиденьем и спинкой обеспечивает комфорт и облегчает полное сжатие квадрицепсов.
- Кулачковый диск восстанавливает кривую естественной силы тела на протяжении всего движения.
- Спинка, валик для голени и ограничитель радиуса движения легко регулируются системой Pull Pin.
- Боковые ручки обеспечивают стабильность.

■ Длина:	1300 мм
■ Ширина:	990 мм
■ Высота:	1350 мм
■ Вес тренажера:	223 кг
■ Вес стека стандартный:	109 кг
■ Вес стека максимальный:	135 кг

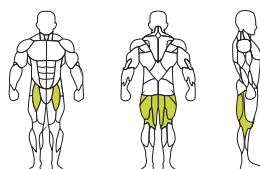



СВЕДЕНИЕ НОГ СИДЯ / ADDUCTOR E1022B

- Регулировка разведения рычагов за счет системы Pull Pin.
- Расположение пользователя лицом к весовому стеку обеспечивает комфорт при выполнении упражнения.
- Удобный доступ к весовому стеку из положения сидя.
- Поворотные высокие подушки имеют угловую форму для повышения эффективности и удобства во время упражнений.
- Сдвоенные подушки для ног подойдут для пользователей с любым телосложением.

■ Длина:	1550 мм
■ Ширина:	860 мм
■ Высота:	1350 мм
■ Вес тренажера:	216 кг
■ Вес стека стандартный:	109 кг

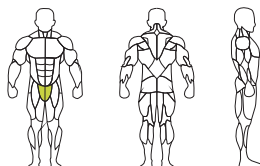



РАЗВЕДЕНИЕ НОГ СИДЯ / ABDUCTOR E1021B

- Регулировка разведения рычагов за счет системы Pull Pin.
- Расположение пользователя лицом к весовому стеку обеспечивает комфорт при выполнении упражнений.
- Удобный доступ к весовому стеку из положения сидя.
- Поворотные высокие подушки имеют угловую форму для повышения эффективности и удобства во время упражнений.
- Сдвоенные подушки для ног подойдут для пользователей с любым телосложением.

■ Длина:	1550 мм
■ Ширина:	860 мм
■ Высота:	1350 мм
■ Вес тренажера:	214 кг
■ Вес стека стандартный:	109 кг

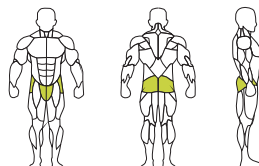



Жим ногами / Leg Press E1003B

- Очень удобен для горизонтальной тренировки.
- Легко настраивается из положения сидя.
- Регулируемая с помощью системы Pull Pin спинка подойдет для пользователя с любым телосложением.

■ Длина:	1900 мм
■ Ширина:	1100 мм
■ Высота:	1620 мм
■ Вес тренажера:	220 кг
■ Вес стека стандартный:	115 кг

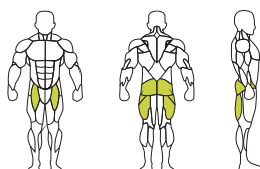





СГИБАНИЕ НОГ СИДЯ / SEATED LEG CUR E1023B

- Регулируемое расстояние между сиденьем и спинкой обеспечивает комфорт при выполнении упражнения.
- Кулачковый диск воссоздает естественную кривую силы тела по всему движению.
- Спинка, ролик для голени и ограничитель радиуса движения легко регулируются с помощью системы Pull Pin.

■ Длина:	1650 мм
■ Ширина:	940 мм
■ Высота:	1350 мм
■ Вес тренажера:	223 кг
■ Вес стека стандартный:	109 кг
■ Вес стека максимальный:	135 кг

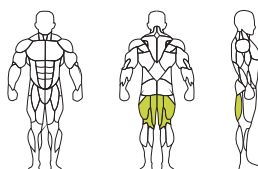



ПРИСЕДАНИЕ / SUPER SQUAT E1065B

- Разнообразие упражнений в положении сидя, ориентированных как лицом, так и спиной вперед.
- Ручки расположены в двух направлениях.
- Стальная опорная плита увеличенного размера, удобные подушки для плеч.
- Специальный угол обеспечивает естественное движение.
- Тренажер подойдет для пользователей с любым телосложением.
- Четыре накопителя для хранения дисков.

■ Длина:	1550 мм
■ Ширина:	860 мм
■ Высота:	1350 мм
■ Вес тренажера:	214 кг

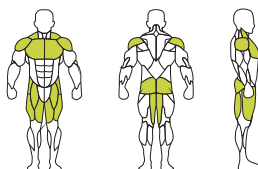



ГАКК МАШИНА / HACK SILDE E1057B

- Естественное положение тела.
- Надежный и удобный дизайн.
- Большая удобная платформа для ног.

■ Длина:	2230 мм
■ Ширина:	1630 мм
■ Высота:	1270 мм
■ Вес тренажера:	196 кг

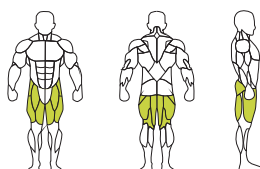



ЖИМ НОГАМИ / ANGLED LEG PRESS E1056B

- Износостойкий механизм с линейными шарикоподшипниками обеспечивает мягкое движение салазок опоры для ног.
- Регулируемая системой Pull Pin спинка сиденья позволяет пользователям выбрать оптимальное положение.
- Удобная рукоятка на салазках позволяет легко перемещать опору вперед и назад.

■ Длина:	2170 мм
■ Ширина:	1610 мм
■ Высота:	1360 мм
■ Вес тренажера:	266 кг

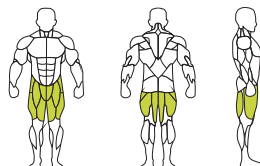



ЖИМ ОТ ПЛЕЧ / SHOULDER PRESS E1006B

- Весовой стек в зоне досягаемости из положения сидя.
- Большие многопозиционные рукоятки, которые могут устанавливаться в различных положениях.
- Удобная регулировка положения сиденья Pull Pin.

■ Длина:	1850 мм
■ Ширина:	1220 мм
■ Высота:	1320 мм
■ Вес тренажера:	239 кг
■ Вес стека стандартный:	109 кг
■ Вес стека максимальный:	135 кг

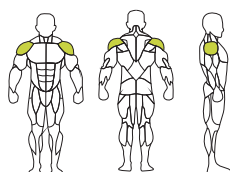



НАКЛОННЫЙ ГРУДНОЙ ЖИМ / INCLINE PRESS E1013A

- Тренажер для жима с наклонной скамьей.
- Весовой стек в зоне досягаемости из положения лежа.
- Оборудован большими удобными рукоятями, которые могут устанавливаться в различных положениях.
- Удобная регулировка положения сиденья Pull Pin.

■ Длина:	1850 мм
■ Ширина:	1220 мм
■ Высота:	1320 мм
■ Вес тренажера:	239 кг
■ Вес стека стандартный:	109 кг
■ Вес стека максимальный:	135 кг

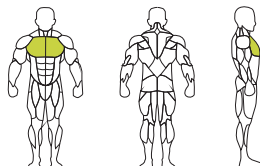



ОТВЕДЕНИЕ ПРИВЕДЕНИЕ НОГ СТОЯ (МАХИ НОГАМИ)/MULTI HIP E1011B

- Плавная траектория движения достигается за счет использования высококачественных подшипников повышенной износостойкости.
- Тренажер позволяет тренировать внутреннюю и внешнюю стороны бедер.

■ Длина:	1310 мм
■ Ширина:	1150 мм
■ Высота:	1650 мм
■ Вес тренажера:	170 кг
■ Вес стека стандартный:	94 кг

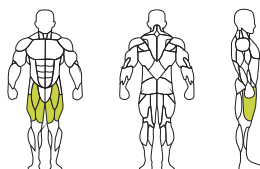



ГЛЮТ-МАШИНА (ЯГОДИЧНЫЕ)/GLUTE ISOLATOR E1024B

- Возможность регулировки упора по высоте системой Pull Pin.
- Нелинейная траектория движения фокусирует нагрузку на ягодицах, изолируя бедро.
- Подлокотники, рукоятки и опорная платформа стабилизируют положение пользователя во время выполнения упражнения.

■ Длина:	1120 мм
■ Ширина:	860 мм
■ Высота:	1350 мм
■ Вес тренажера:	141 кг
■ Вес стека стандартный:	49 кг
■ Вес стека максимальный:	95 кг

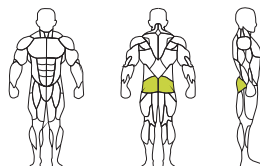



ТУРНИК, БРУСЬЯ С ПРОТИВОВЕСОМ / DIP/CHIN ASSIST E1009B

- Ручки для отжиманий имеют 2 положения: для узкого и широкого хвата.
- Откидная платформа позволяет выполнять подтягивания и отжимания на брусьях без использования противовеса.
- Линейный опорно-подшипниковый механизм обеспечивает надежность тренажера.

■ Длина:	1550 мм
■ Ширина:	1370 мм
■ Высота:	2360 мм
■ Вес тренажера:	289 кг
■ Вес стека стандартный:	88 кг

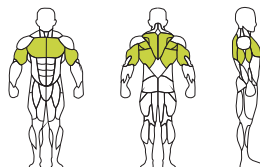



БАТТЕРФЛЯЙ - ЗАДНИЕ ДЕЛЬТЫ / PEARL DELT/PEC FLY E1007B

- Регулировка положения сиденья и ограничителя хода за счет системы Pull Pin.
- Технология независимых рычагов, движимых по сходящейся и расходящейся траектории, идеально передает естественную природную биомеханику.

■ Длина:	1240 мм
■ Ширина:	990 мм
■ Высота:	2110 мм
■ Вес тренажера:	261 кг
■ Вес стека стандартный:	109 кг

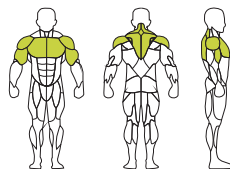



ЖИМ ОТ ГРУДИ ВЕРТИКАЛЬНЫЙ / VERTICAL PRESS E1008B

- Функция "Легкий старт" (ножной рычаг установки начального положения).
- Усовершенствованная эргономика рукоятей.
- Регулировка положения сиденья за счет системы Pull Pin.

■ Длина:	1320 мм
■ Ширина:	1300 мм
■ Высота:	1350 мм
■ Вес тренажера:	214 кг
■ Вес стека стандартный:	109 кг
■ Вес стека максимальный:	135 кг

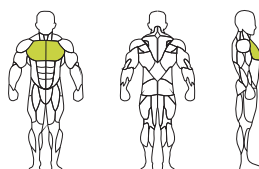



ДЕЛЬТ-МАШИНА / LATERAL RAISE E1005B

- Регулировка положения сиденья за счет системы Pull Pin.
- Мягкие валики и фиксированные рукояти облегчают пользователю определение необходимого положения для выполнения упражнения.

■ Длина:	1300 мм
■ Ширина:	860 мм
■ Высота:	1370 мм
■ Вес тренажера:	173 кг
■ Вес стека стандартный:	56 кг

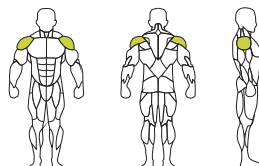





БАТТЕРФЛЯЙ/РЕСТРАЛ MACHINE E1004B

- Очень удобен для вертикальной тренировки.
- Легко настраивается из положения сидя.
- Регулировка сиденья с помощью системы Pull Pin подойдет для пользователя с любым телосложением.

■ Длина:	880 мм
■ Ширина:	1500 мм
■ Высота:	1620 мм
■ Вес тренажера:	210 кг
■ Вес стека стандартный:	109 кг
■ Вес стека максимальный:	135 кг

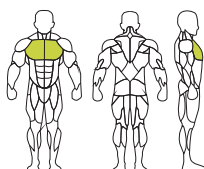



ГРЕБНАЯ ТЯГА (ГОРИЗОНТАЛЬНЫЙ БЛОК)/LONG PULL E1033B

- Удобный доступ к весовому стеку из сидячего положения.
- Подушки обеспечивают удобство и поддерживают правильное положение.
- Нескользящая поверхность упоров для ног. Наполнение -- вспененный полиуретан.

■ Длина:	2820 мм
■ Ширина:	2230 мм
■ Высота:	2360 мм
■ Вес тренажера:	268 кг
■ Вес стека стандартный:	109 кг
■ Вес стека максимальный:	135 кг

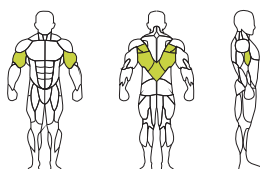



ТЯГА СВЕРХУ (ВЕРТИКАЛЬНЫЙ БЛОК)/PULL DOWN E1035B

- Блок установлен так, чтобы движения одинаково удобно можно было выполнять как вперед, так и за голову.
- Регулировка положения подушки для бедер позволяет использовать данный тренажер пользователям с различным телосложением.
- Используются взаимозаменяемые рукоятки.
- Удобная регулировка положения сиденья Pull Pin.

■ Длина:	1850 мм
■ Ширина:	1090 мм
■ Высота:	2340 мм
■ Вес тренажера:	248 кг
■ Вес стека стандартный:	109 кг

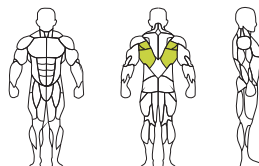



ВРАЩЕНИЕ ТОРСА / ROTARY RORSO E1018B

- Весовой стек в зоне досягаемости из положения сидя.
- Биомеханически правильная, плавная траектория движения.
- Комфортное формованное сидение и прочные подушки.

■ Длина:	1200 мм
■ Ширина:	790 мм
■ Высота:	1650 мм
■ Вес тренажера:	198 кг
■ Вес стека стандартный:	64 кг

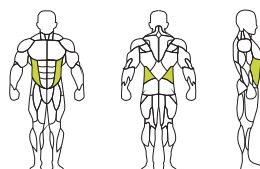



ТРИЦЕПС-МАШИНА (ИМИТАЦИЯ ОТЖИМАНИЙ)/SEATED DIP E1026B

- Весовой стек в зоне досягаемости из положения сидя.
- Узкое или широкое положение рукоятей позволяет обеспечить точность исполнения упражнений.
- Спинка сиденья с наклоном вперед гарантирует безопасное положение пользователя на тренажере.
- Удобная регулировка положения сиденья Pull Pin.

■ Длина:	1400 мм
■ Ширина:	1070 мм
■ Высота:	1350 мм
■ Вес тренажера:	230 кг
■ Вес стека стандартный:	109 кг
■ Вес стека максимальный:	135 кг

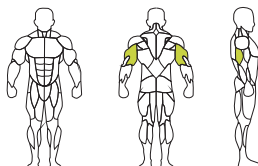



ПРЕСС МАШИНА / ABDOMINAL ISOLATOR E1073B

- Находясь в положении сидя, вы имеете легкий доступ к набору грузов.
- Инновационное движение рычага позволяет пользователю добиться полной стабильности без необходимости регулировки.
- Опора для спины обеспечивает устойчивость тазовой области.

■ Длина:	1190 мм
■ Ширина:	970 мм
■ Высота:	1350 мм
■ Вес тренажера:	209 кг
■ Вес стека стандартный:	94 кг
■ Вес стека максимальный:	105 кг

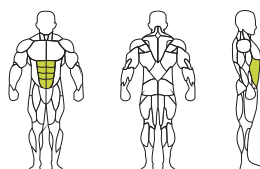



РАЗГИБАНИЕ СПИНЫ / BACK EXTENSION E1031B

- Тренажер использует мышцы-сгибатели тазобедренного сустава для повышения работы мышц спины.
- Инновационное движение рычага позволяет пользователю добиваться полной стабильности без необходимой регулировки.

■ Длина:	1300 мм
■ Ширина:	890 мм
■ Высота:	1350 мм
■ Вес тренажера:	255 кг
■ Вес стека стандартный:	109 кг

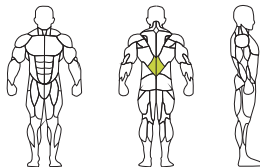



БИЦЕПС СИДЯ / CAMBER CURL E1030B

- Удобная регулировка положения сиденья Pull Pin.
- Система эксцентриков обеспечивает равномерное распределение нагрузки по всей траектории движения.
- Удобная V-образная рукоятка.
- Тренажер оборудован наклонной скамьей Скотта.

■ Длина:	1190 мм
■ Ширина:	890 мм
■ Высота:	1350 мм
■ Вес тренажера:	168 кг
■ Вес стека стандартный:	64 кг
■ Вес стека максимальный:	105 кг

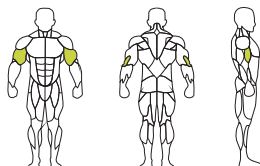



ТРИЦЕПС СИДЯ (ПРЯМАЯ ПАРТА)/SEATED TRICEP-FLAT E1027B

- Удобная регулировка положения сиденья Pull Pin.
- Система эксцентриков обеспечивает равномерное распределение нагрузки по всей траектории движения.
- Удобная V-образная рукоятка.
- Тренажер оборудован прямой скамьей Скотта.

■ Длина:	1140 мм
■ Ширина:	940 мм
■ Высота:	1470 мм
■ Вес тренажера:	191 кг
■ Вес стека стандартный:	64 кг
■ Вес стека максимальный:	105 кг

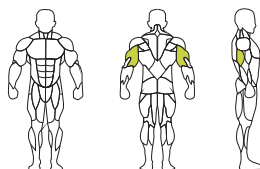



ГРЕБНАЯ ТЯГА С УПОРОМ НА ГРУДЬ / VERTICAL ROW E1034

- Весовой стек в зоне досягаемости из положения сидя.
- Удобные рукоятки могут устанавливаться в различные положения для рук, что делает их пригодными для пользователей любого телосложения.
- Удобная регулировка положения сиденья Pull Pin.
- Удобная регулировка положения упора груди Pull Pin.

■ Длина:	1550 мм
■ Ширина:	1320 мм
■ Высота:	1600 мм
■ Вес тренажера:	194 кг
■ Вес стека стандартный:	94 кг
■ Вес стека максимальный:	105 кг

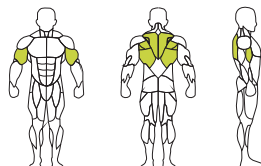



КОМПЛЕКС ДЛЯ ФУНКЦИОНАЛЬНЫХ ТРЕНИРОВОК/FTS GLIDE E1017B

- Комплекс обеспечивает возможность выполнять множество различных упражнений на развитие силы, занимая при этом минимум места.
- Наличие двух весовых стеков позволяет устанавливать индивидуальное сопротивление для правой и левой сторон тела.
- Регулировка тяги по высоте за счет системы Pull Pin.
- Вращающаяся центральная пластина с инструкциями по выполнению упражнений и подвеской для ручек.
- Наличие различных ручек для подтягивания на верхней перекладине тренажера позволяет пользователю возможность выполнения упражнений узким и широким хватом.

■ Длина:	1050 мм
■ Ширина:	1760 мм
■ Высота:	2350 мм
■ Вес тренажера:	345 кг
■ Вес стека стандартный:	100* 2

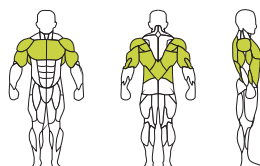



РАЗГИБАНИЕ/СГИБАНИЕ НОГ СИДЯ LEG CUR/LEG EXTENSION E1076B

- Регулируемое расстояние между сиденьем и спинкой обеспечивает комфорт при выполнении упражнений.
- Кулачковый диск воссоздает естественную кривую силы тела по всему движению.
- Спинка, ролики для ног и ограничитель радиуса движения легко регулируются с помощью системы Pull Pin.
- Боковые ручки обеспечивают стабильность.

■ Длина:	1500 мм
■ Ширина:	1150 мм
■ Высота:	1620 мм
■ Вес тренажера:	250 кг
■ Вес стека стандартный:	109 кг
■ Вес стека максимальный:	140 кг

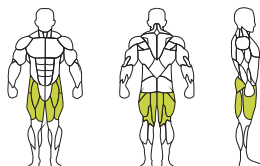



СВЕДЕНИЕ/РАЗВЕДЕНИЕ НОГ СИДЯ ADDUCTOR/ABDUCTOR E1078B

- Регулировка разведения рычагов за счет системы Pull Pin.
- Расположение пользователя лицом к весовому стеку обеспечивает комфорт при выполнении упражнений.
- Удобный доступ к весовому стеку из положения сидя.
- Поворотные высокие подушки имеют угловую форму для повышения эффективности и удобства во время упражнений.
- Сдвоенные подушки для ног подойдут для пользователей с любым телосложением.

■ Длина:	1550 мм
■ Ширина:	900 мм
■ Высота:	1620 мм
■ Вес тренажера:	224 кг
■ Вес стека стандартный:	109 кг

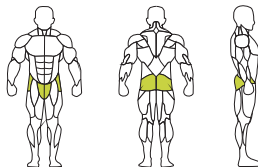



ПРЕСС МАШИНА/РАЗГИБАНИЕ СПИНЫ/ABDOMINAL/ BACK EXTENSION E1074B

- Тренажер использует мышцы-сгибатели тазобедренного сустава для повышения работы брюшных мышц, а так же для растягивания мышц спины.
- Инновационное движение рычага позволяет пользователю добиваться полной стабильности без необходимой регулировки.
- Тренажер с легкостью меняет положение с разгибания спины на положение сгибания мышц пресса.

■ Длина:	1315 мм
■ Ширина:	990 мм
■ Высота:	1620 мм
■ Вес тренажера:	255 кг
■ Вес стека стандартный:	109 кг

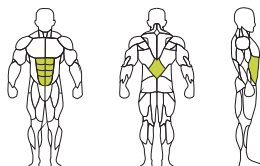



БИЦЕПС/ТРИЦЕПС СИДЯ / BICEPS/TRICEPS E1075B

- Удобная регулировка положения сиденья Pull Pin.
- Система эксцентриков обеспечивает равномерное распределение нагрузки по всей траектории движения.
- Удобная V-образная рукоятка.
- Тренажер оборудован наклонной скамьей Скотта.

■ Длина:	1400 мм
■ Ширина:	1200 мм
■ Высота:	1620 мм
■ Вес тренажера:	230 кг
■ Вес стека стандартный:	64 кг

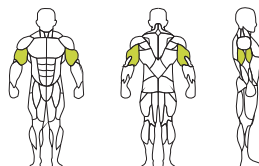





ТЯГА СВЕРХУ/ГРЕБНАЯ ТЯГА PULLDOWN/LOW ROW E1079B

- Тренажер предназначен для тренировки широчайших мышц спины, ромбовидных мышц, середины и низа трапеций.
- Регулируемые по высоте валики надежно фиксируют бедра атлета. Нагрузка при выполнении упражнений создается с помощью грузоблоков.
- Устойчивая конструкция тренажера, вертикально-горизонтальная тяга дают возможность проводить занятия со спортсменами любого уровня.

■ Длина:	2170 мм
■ Ширина:	1000 мм
■ Высота:	2300 мм
■ Вес тренажера:	239 кг
■ Вес стека стандартный:	109 кг

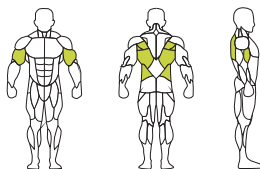



МНОГОПОЗИЦИОННЫЙ ВЕРТИКАЛЬНЫЙ/НАКЛОННЫЙ ЖИМ MULTI PUSH E1080B

- Тренажер для жима на скамье, под наклоном и от плеч.
- Усовершенствованная эргономика рукоятей.
- Регулировка спинки системой Pull Pin позволяет изменить высоту и обеспечить оптимальное выполнение упражнений.

■ Длина:	2000 мм
■ Ширина:	1350 мм
■ Высота:	1620 мм
■ Вес тренажера:	248 кг
■ Вес стека стандартный:	109 кг
■ Вес стека максимальный:	140 кг

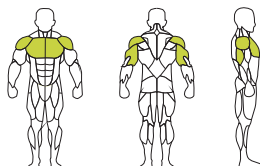



ПРЕСС МАШИНА НА СВОБОДНОМ ВЕСЕ/ABDOMINAL ISOLATOR E1082B

- Тренажер предназначен для тренировки мышц пресса.
- Тренажер оснащен органайзером для хранения дисков.

■ Длина:	1640 мм
■ Ширина:	785 мм
■ Высота:	1465 мм
■ Вес тренажера:	86 кг

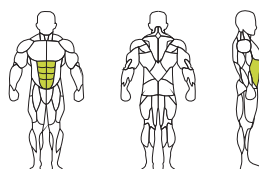





КРОССОВЕР С ИЗМЕНЕНИЕМ ВЫСОТЫ/ADJUSTABLE CROSSOVER E1016B

- Комплекс обеспечивает возможность выполнять множество различных упражнений на развитие силы, занимая при этом минимум места.
- Наличие двух весовых стеков позволяет устанавливать индивидуальное сопротивление для правой и левой сторон тела.
- Регулировка тяги по высоте за счет системы Pull Pin.
- Наличие различных ручек на верхней перекладине тренажера предлагает несколько вариантов подтягивания.

■ Длина:	4470 мм
■ Ширина:	1090 мм
■ Высота:	2310 мм
■ Вес тренажера:	396 кг
■ Вес стека стандартный:	100кг*2

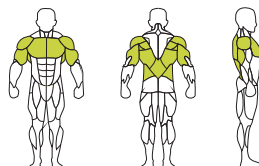



СИЛОВАЯ РАМА / POWER CAGE E1048B

- Специальная рама для выполнения многочисленных упражнений со штангой (приседаний, жимов, тяг).
- Конструкция тренажера обеспечивает абсолютную безопасность выполнения упражнений.
- Тренажер имеет турник, а также специальные страховочные перекладины, перемещающиеся по вертикали.

■ Длина:	1570 мм
■ Ширина:	1240 мм
■ Высота:	2340 мм
■ Вес тренажера:	164 кг



МАШИНА СМИТА / SMITH MACHINE E1063B

- Гриф снабжен противовесом для обеспечения минимального стартового веса.
- Это идеальный способ выполнения огромного числа разнообразных упражнений для пользователей с любой подготовкой.

- Длина: 1420 мм
- Ширина: 2210 мм
- Высота: 2360 мм
- Вес тренажера: 289 кг

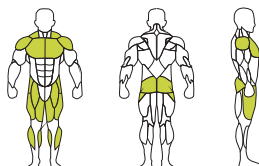



МУЛЬТИСТАНЦИЯ / MULTISTATION E1083B

- Комплекс обеспечивает возможность выполнять множество различных упражнений на развитие силы, занимая при этом минимум места.
- Наличие двух весовых стеков позволяет устанавливать индивидуальное сопротивление для правой и левой сторон тела.
- Регулировка тяги по высоте за счет системы Pull Pin.

■ Длина:	2380 мм
■ Ширина:	1800 мм
■ Высота:	2460 мм
■ Вес тренажера:	500 кг
■ Вес стека стандартный:	100кг*2



СИЛОВАЯ РАМА / POWER CAGE E1081B

- Расширенные функциональные возможности увеличивают разнообразие тренировок.
- Удобная встроенная система хранения дисков.
- Турник для подтягиваний позволяет тренироваться пользователям разной комплекции.

■ Длина:	1570 мм
■ Ширина:	1240 мм
■ Высота:	2340 мм
■ Вес тренажера:	160 кг

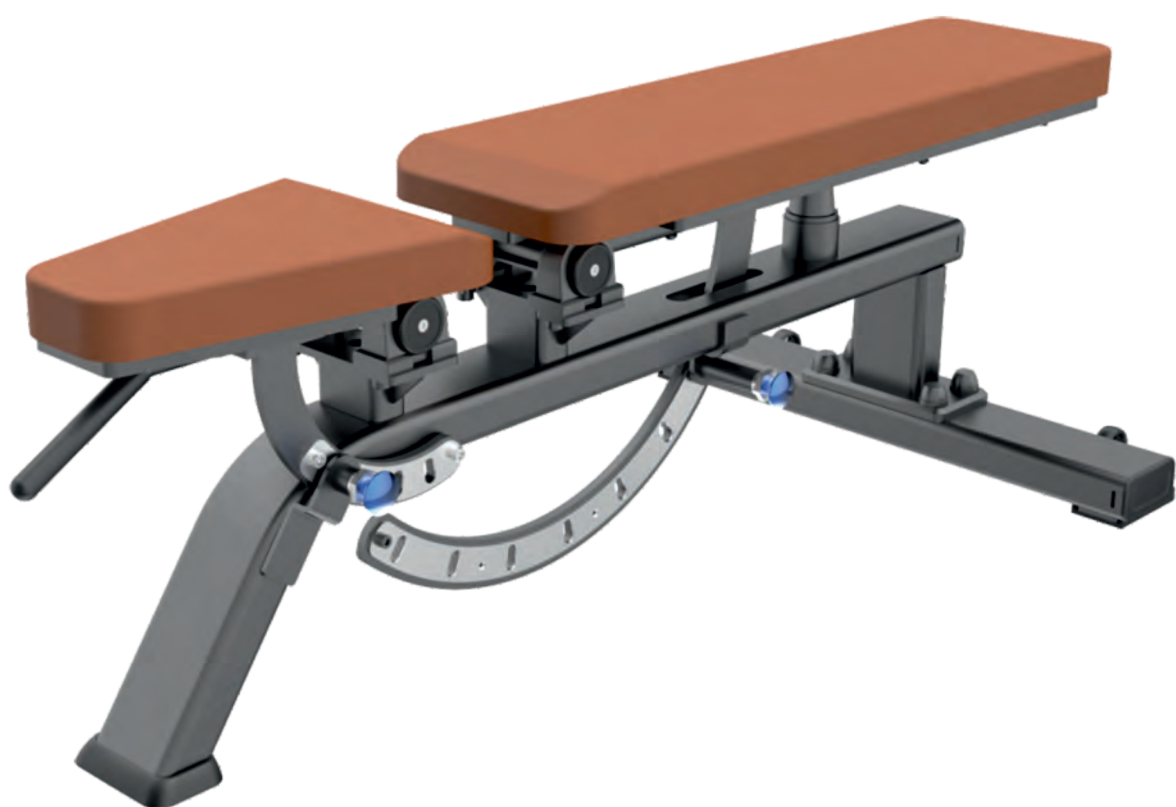

СКАМЬЯ УНИВЕРСАЛЬНАЯ, МОБИЛЬНАЯ / SUPER BENCH E1039B

- Изменение угла наклона позволяет выполнять большое количество упражнений.
- Качественные материалы увеличивают прочность и надежность.
- Эргономичная конструкция для оптимальной поддержки и комфорта.

■ Длина:	1380 мм
■ Ширина:	680 мм
■ Высота:	690 мм
■ Вес тренажера:	43 кг



СКАМЬЯ ПРЯМАЯ (ГОРИЗОНТАЛЬНАЯ)/FLAT BENCH E1036B

- Подходит для выполнения различных упражнений со свободными весами.
- Конструкция опор повышает устойчивость пользователя.
- Оптимальная высота скамьи.

■ Длина:	1410 мм
■ Ширина:	680 мм
■ Высота:	420 мм
■ Вес тренажера:	30 кг



СТУЛ ДЛЯ ЖИМА СИДЯ/MULTI-PURPOSE BENCH E1038B

- Прочная, долговечная конструкция скамьи обеспечивает оптимальное положение тренирующегося.
- Форма и угол расположения подушек обеспечивают устойчивость пользователя во время тренировки.
- Упор для ног обеспечивает максимальную устойчивость пользователя.

■ Длина:	1060 мм
■ Ширина:	680 мм
■ Высота:	900 мм
■ Вес тренажера:	30 кг



СКАМЬЯ ДЛЯ ПРЕССА, РЕГУЛИРУЕМАЯ/ ADJUSTABLE DECLINE BENCH E1037B

- Простота регулировки в соответствии с нуждами различных пользователей.
- Удобный дизайн валиков для ног обеспечивает дополнительную устойчивость.
- Усовершенствованная конструкция поворотного механизма с возможностью регулировки пользователем.

■ Длина:	1640 мм
■ Ширина:	680 мм
■ Высота:	990 мм
■ Вес тренажера:	59 кг

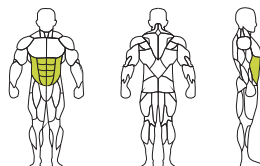



СКАМЬЯ-СТОЙКА ДЛЯ ЖИМА ШТАНГИ ЛЕЖА / OLYMPIC BENCH E1043B

- Долговечная, надежная конструкция.
- Оптимальное положение пользователя.
- Максимально увеличенное место для хранения дисков.

■ Длина:	1740 мм
■ Ширина:	1700 мм
■ Высота:	1220 мм
■ Вес тренажера:	94 кг

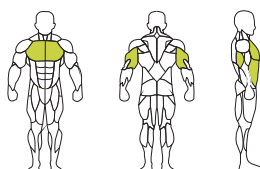



СКАМЬЯ-СТОЙКА ДЛЯ ЖИМА ПОД УГЛОМ ВНИЗ / OLYMPIC DECLINE BENCH E1041B

- Регулируемые валики для ног.
- Оптимальное расположение скамьи.
- Прочный, износостойкий дизайн.

■ Длина:	2090 мм
■ Ширина:	1700 мм
■ Высота:	1220 мм
■ Вес тренажера:	120 кг

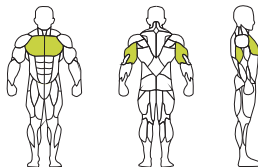



СКАМЬЯ ДЛЯ ВЕРТИКАЛЬНОГО ЖИМА ШТАНГИ (АРМЕЙСКИЙ ЖИМ) / OLYMPIC SEATED BENCH E1051B

- Вертикальная подушка расположена под углом.
- Несколько пар крюков для штанги.
- Нескольльзящая платформа для страховки.

■ Длина:	1540 мм
■ Ширина:	1800 мм
■ Высота:	1770 мм
■ Вес тренажера:	134 кг

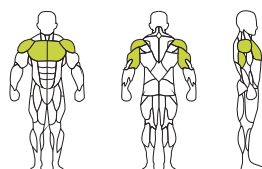



СКАМЬЯ – СТОЙКА ДЛЯ ЖИМА ПОД УГЛОМ ВВЕРХ / OLYMPIC BENCH INCLINE E1042B

- Прочная, надежная конструкция.
- Регулируемое сиденье.
- Прочный, износостойкий дизайн.

■ Длина:	1960 мм
■ Ширина:	1700 мм
■ Высота:	1400 мм
■ Вес тренажера:	125 кг

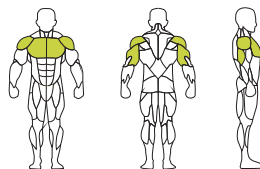



СКАМЬЯ ДЛЯ БИЦЕПСА С СИДЕНЬЕМ (СКАМЬЯ СКОТТА С СИДЕНЬЕМ)/ SEATED PREACHER CURL E1044B

- Большая и плотная подушка для рук.
- Сменные накладки для защиты крюков для штанги.
- Удобная регулировка положения сиденья Pull Pin.

■ Длина:	1130 мм
■ Ширина:	840 мм
■ Высота:	880 мм
■ Вес тренажера:	54 кг

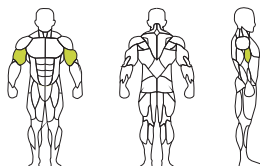



БРУСЬЯ – ПРЕСС / VERTICAL KNESS UP/DIP E1047B

- Дополнительная рама для максимальной устойчивости.
- Утолщенные контурные подушки для локтей.
- Ступеньки с противоскользящим покрытием.

■ Длина:	1270 мм
■ Ширина:	710 мм
■ Высота:	1600 мм
■ Вес тренажера:	96 кг

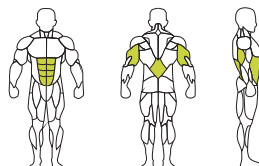



СТОЙКА ДЛЯ ПРИСЕДАНИЯ С ОГРАНИЧИТЕЛЯМИ/SQUAT RACK E1050B

- Прочная, надежная конструкция.
- Легкозаменяемые высокопрочные сегментированные вставки надежно защищают стойку.
- Несколько позиций для расположения грифа.

■ Длина:	1730 мм
■ Ширина:	1700 мм
■ Высота:	1780 мм
■ Вес тренажера:	151 кг



ТРЕНАЖЕР ДЛЯ РАЗГИБАНИЯ СПИНЫ (ГИПЕРЭКСТЕНЗИЯ)/ BACK EXTENSION E1045B

- Удобная система Pull Pin для регулировки упора для бедер.
- Комфортный и надежный фиксатор для ног.
- Рукоятки, упрощающие заход и выход с тренажера.

■ Длина:	1210 мм
■ Ширина:	890 мм
■ Высота:	670 мм
■ Вес тренажера:	55 кг

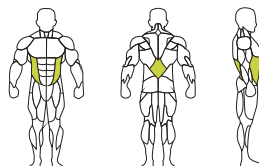



Т-ОБРАЗНАЯ ТЯГА С УПОРОМ В НАКЛОНЕ/INCLINE LEVEL ROW E1061B

- Подушка для грудной клетки и двухуровневая нескользящая опора для ног стабилизируют и фиксируют положение пользователя во время тренировки.
- Рукоятки с двумя положениями позволяют точнее определить положение для выполнения упражнения.
- Износостойкие опорные подшипники обеспечивают мягкий ход и работу тренажера с низкими затратами на обслуживание.

■ Длина:	1850 мм
■ Ширина:	790 мм
■ Высота:	1190 мм
■ Вес тренажера:	86 кг

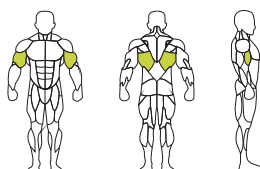



ИКРОНОЖНЫЕ / SEATED CALF E1062B

- Износостойкий отжимной рычаг и удобная рукоятка.
- Рукоять плиты нагрузки выполнена под углом для облегчения установки/снятия веса.
- Телескопическая регулировка подушки для тазобедренной части позволяет настроить тренажер для пользователя с любым телосложением.

■ Длина:	1500 мм
■ Ширина:	710 мм
■ Высота:	990 мм
■ Вес тренажера:	75 кг

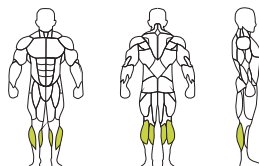



ТРЕНАЖЕР ДЛЯ РАСТЯЖКИ/STRETCH TRAINER E1071B

- Повышает силу основных мышц без переутомления.
- Небольшая высота основания обеспечивает легкое использование.
- Экономия пространства благодаря компактному дизайну.

■ Длина:	1280 мм
■ Ширина:	520 мм
■ Высота:	1060 мм
■ Вес тренажера:	35 кг



ПРЕСС СКАМЬЯ / ABDOMINAL TRAINER E1070B

- Выполнение упражнения для брюшного пресса без спуска на пол.
- Уникальная конструкция снижает нагрузку на шею и плечи.

■ Длина:	1570 мм
■ Ширина:	930 мм
■ Высота:	1020 мм
■ Вес тренажера:	68 кг

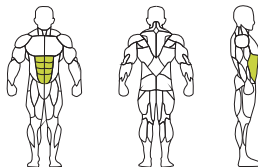





СТОЙКА ДЛЯ ОЛИМПИЙСКИХ ДИСКОВ / VERTICAL PLATE TREE E1054B

- Стойка предназначена для хранения дисков.
- Шесть посадочных мест накопителей для хранения дисков.

■ Длина:	610 мм
■ Ширина:	580 мм
■ Высота:	1240 мм
■ Вес тренажера:	39 кг



СТОЙКА ДЛЯ ШТАНГ НА 10ШТ / BARBELL RACK E1055B

- Прочная лаконичная конструкция.
- Места для хранения, обеспечивающие экономию пространства.
- Легкозаменяемые защитные накладки.

■ Длина:	920 мм
■ Ширина:	780 мм
■ Высота:	1520 мм
■ Вес тренажера:	101 кг



СТОЙКА ДЛЯ ШТАНГ И АКСЕССУАРОВ /HANDLE RACK E1053B

- Подходит для хранения разнообразных рукояток и принадлежностей.
- Легкозаменяемые высокопрочные сегментированные вставки надежно защищают стойку.
- Ниша с прорезиненным покрытием позволяет хранить различные аксессуары.

■ Длина:	940 мм
■ Ширина:	780 мм
■ Высота:	1060 мм
■ Вес тренажера:	68 кг



СТОЙКА ДЛЯ ГАНТЕЛЕЙ / DUMBBELL RACK E1077B

- Места для хранения, обеспечивающие экономию пространства.
- Уникальный дизайн сидел без твердых металлических краев.
- Возможность размещения нескольких стоек для гантелей в ряд.

■ Длина:	2480 мм
■ Ширина:	680 мм
■ Высота:	690 мм
■ Вес тренажера:	85 кг



СТОЙКА ДЛЯ ГАНТЕЛЕЙ / DUMBBELL RACK E1053B

- Места для хранения, обеспечивающие экономию пространства.
- Уникальный дизайн сидел без твердых металлических краев.
- Возможность размещения нескольких стоек для гантелей в ряд.

■ Длина:	680 мм
■ Ширина:	1390 мм
■ Высота:	1010 мм
■ Вес тренажера:	112 кг

Архангельск (8182)63-90-72
Астана (7172)727-132
Астрахань (8512)99-46-04
Барнаул (3852)73-04-60
Белгород (4722)40-23-64
Брянск (4832)59-03-52
Владивосток (423)249-28-31
Волгоград (844)278-03-48
Вологда (8172)26-41-59
Воронеж (473)204-51-73
Екатеринбург (343)384-55-89
Иваново (4932)77-34-06

Ижевск (3412)26-03-58
Иркутск (395)279-98-46
Казань (843)206-01-48
Калининград (4012)72-03-81
Калуга (4842)92-23-67
Кемерово (3842)65-04-62
Киров (8332)68-02-04
Краснодар (861)203-40-90
Красноярск (391)204-63-61
Курск (4712)77-13-04
Липецк (4742)52-20-81
Киргизия (996)312-96-26-47

Магнитогорск (3519)55-03-13
Москва (495)268-04-70
Мурманск (8152)59-64-93
Набережные Челны (8552)20-53-41
Нижний Новгород (831)429-08-12
Новокузнецк (3843)20-46-81
Новосибирск (383)227-86-73
Омск (3812)21-46-40
Орел (4862)44-53-42
Оренбург (3532)37-68-04
Пенза (8412)22-31-16
Казахстан (772)734-952-31

Пермь (342)205-81-47
Ростов-на-Дону (863)308-18-15
Рязань (4912)46-61-64
Самара (846)206-03-16
Санкт-Петербург (812)309-46-40
Саратов (845)249-38-78
Севастополь (8692)22-31-93
Симферополь (3652)67-13-56
Смоленск (4812)29-41-54
Сочи (862)225-72-31
Ставрополь (8652)20-65-13
Таджикистан (992)427-82-92-69

Сургут (3462)77-98-35
Тверь (4822)63-31-35
Томск (3822)98-41-53
Тула (4872)74-02-29
Тюмень (3452)66-21-18
Ульяновск (8422)24-23-59
Уфа (347)229-48-12
Хабаровск (4212)92-98-04
Челябинск (351)202-03-61
Череповец (8202)49-02-64
Ярославль (4852)69-52-93

<https://dnz.nt-rt.ru/> || dzk@nt-rt.ru